

Artics

取扱説明書

リモート コントローラー用
壁掛けブラケット
RMC-WB2

特 長

- リモート コントローラーを壁に据え付けることができます。
- 次の型番のリモート コントローラーに対応しています。

RMC-IP09

-
- リモート コントローラー用 壁掛けブラケット RMC-WB2 をお買い上げいただき、まことにありがとうございます。
 - ご使用前にこの取扱説明書をよくお読みになり、正しくご使用ください。
 - お読みになったあとは、いつでも見られるところに大切に保管してください。

据え付け方法

注意 ●壁とブラケットを固定するためのフック類は付属されていません。

- リモコンとブラケットの総質量は約 1.4kg です。
壁面およびフック等の強度がじゅうぶんであることを確認してください。
- ブラケット据え付け時は付属品のネジ(M3×8)を使用してください。
- 本体から取り外したネジ(M3×6)は、かならず保管してください。
- ブラケットを据え付けないときは、M3×8 のネジは絶対に使用しないでください。内部の基板を破損したり通電部を短絡したりするおそれがあります。
- リモコン本体の側面 4 ヲ所のネジをははずすとカバーとシャーシが分離しますので、すべり落下などがないようにじゅうぶんご注意ください。
- リモコンに使用する LAN ケーブルはすべての据え付け作業が終わってからつないでください。
- 安全のため半年に一度はネジのゆるみがないかを点検してください。

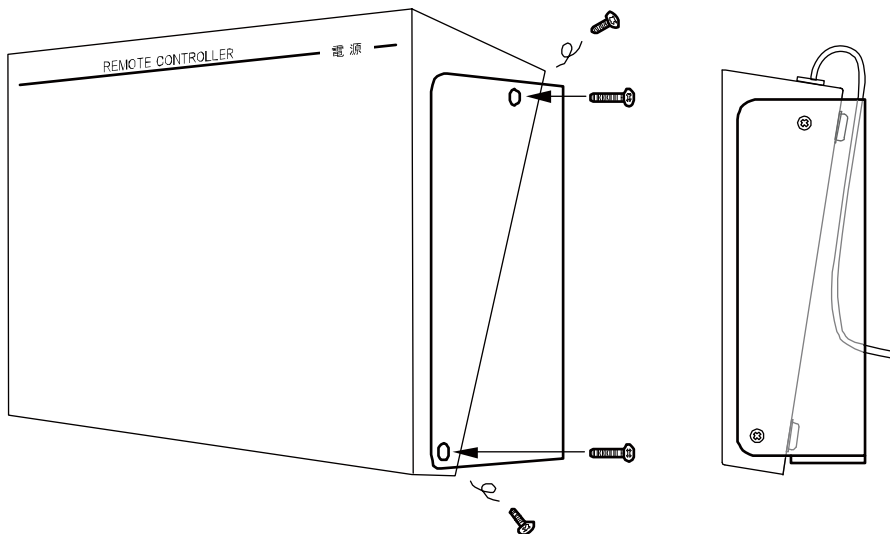

リモコン本体の側面 4 ヲ所のネジ(M3×6)を取りはずし、ブラケットと本体を付属品のネジ(M3×8)で固定してください。

LAN ケーブルはブラケットの内側に入れることもできます。

外形寸法図

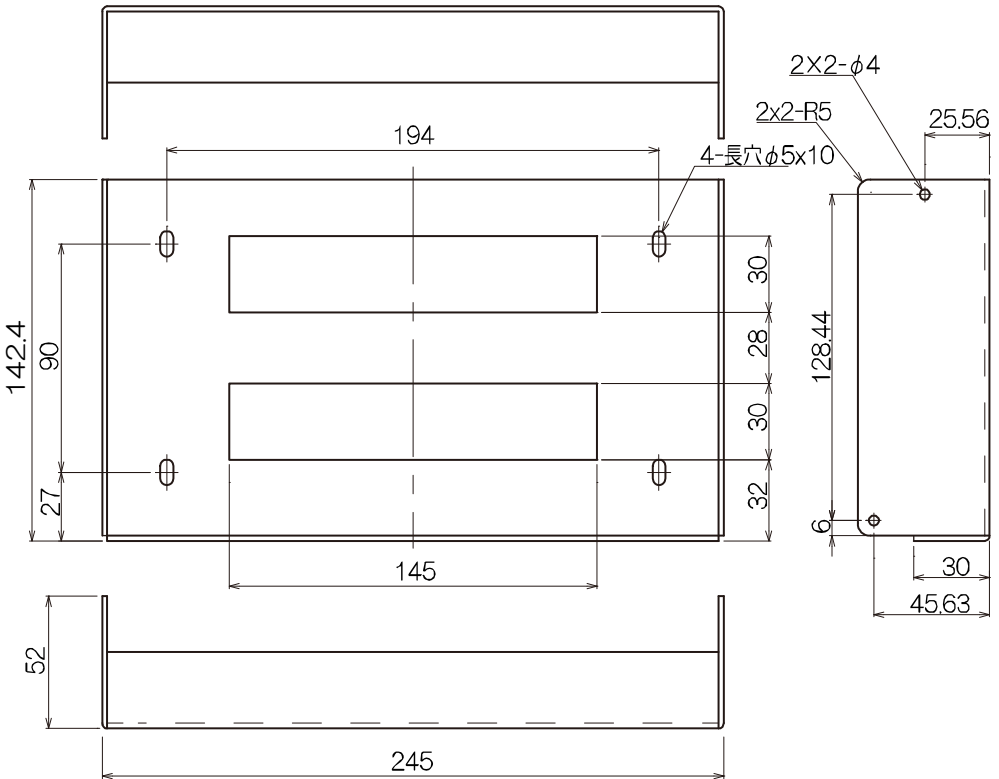

製品仕様

- 使用環境 0~40°C (20~90%RH) (但し、結露無きこと)
- 外形寸法 245(W)×52(D)×142.4(H) (mm)
- リモコン据付時外形寸法 245(W)×60(D)×166(H) (mm)
(ネジ、コネクター、スイッチ等の突起部除く)
- 質量 約 0.3kg
- リモコン据付時の質量 約 1.4kg
- 付属品 取扱説明書.....1部
ナベ小ネジ(M3×8).....4個

※仕様および外観は、改良その他の理由により、予告なく変更する場合がございます。
※本製品は日本国内のみの使用に基づいて設計・製造されています。

Artics

株式会社 アルテックス

住 所 神奈川県相模原市南区麻溝台
8-22-1

営業部ダイヤルイン 042(742)2110

F A X 042(742)3631

E - M A I L info@n-artics.co.jp

U R L http://www.n-artics.co.jp



発行：2016.07.01